

FR100 – Kurva, driven 90° Typ DKA

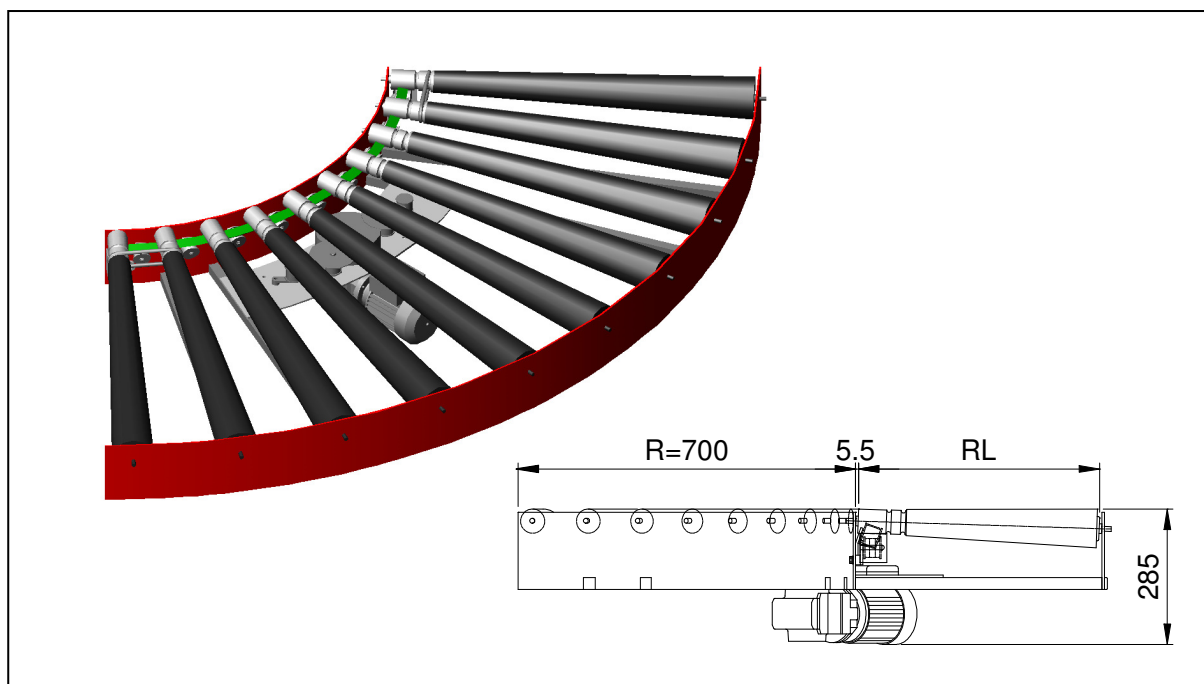

Användningsområde:

90° ändring av transportriktningen. Godsets riktning gentemot rullbanan bibehålles.

Tekniska data:

Fast driven rullbanekurva med koniska rullar.
Ramverk: Plattstål och fyrkantrör.
Rullängder: 400, 500, 600, 700, 800 och 900 mm.
Rulldelningar: 10 rullar ger rulldelning 115 mm vid innerspantet.
16 rullar ger rulldelning 69 mm vid innerspantet.
Rulltyp: Ø50x1,5 mm, kullagrad med rostfri axel och koniska segment i formsprutad plast.
Drivning: Snäckväxelmotor.
Motoreffekt: 0,25 kW.
Spänning: 230/400 V_{AC}, 50 Hz.
Kapslingsklass: IP55.
Transporthastigheter: 9, 12, 15, 20 och 30 m/min.
Benstöd: AX100 typ BS.

Ytbehandling:

RAL3020 (röd) eller elförzinkning.

Övrigt:

Skarvplåt mot anslutande banor ingår.
Andra rullängder, rulltyper, material, transporthastigheter och färger mot förfrågan.