

PA1500 – Höj- och sänkbar rullbana Typ HSR

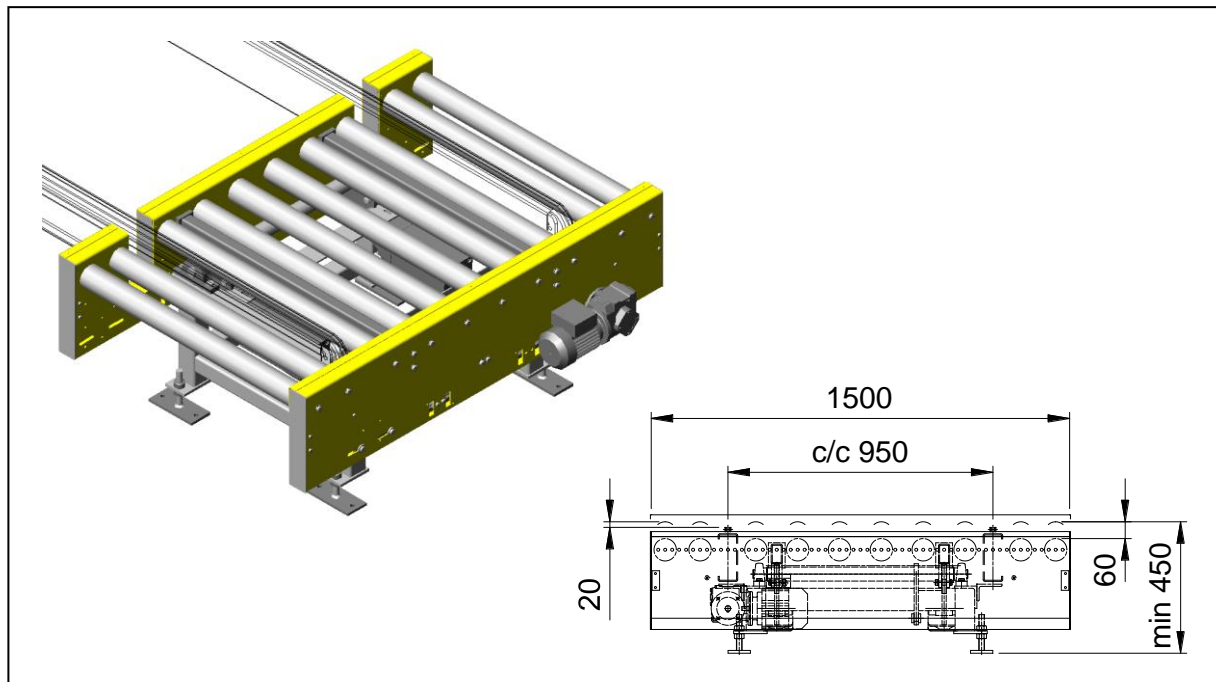

Användningsområde:

Vid in- eller uttransport mot kedjetransportör.

Tekniska data:

Funktion:	Höj- och sänkbar rullbana med urtag för kedjetransportör.
Lyftförelse:	Via 2 st momentaxlar överförs de 1-2 pneumatiska cylindrarnas rörelse till höj- och sänkrörelse.
Luftförbrukning:	13,0 NL / cykel / cylinder.
Lyftkapacitet:	750 kg med 1 cylinder. 1500 kg med 2 cylindrar.
Cylinder:	VDMA-normerad.
Rulllängder:	900 och 1100 mm.
Rulldelningar:	150 mm (200 mm vid urtagen för kedjetransportör).
Rulltyp:	Ø80x2 mm.
Drivenhet:	Sidomonterad snäckväxelmotor.
Motoreffekt:	0,37 kW.
Spänning:	230/400 V _{AC} , 50 Hz.
Kapslingsklass:	IP55.
Transporthastigheter:	6, 8, 10, 12, 14 och 16 m/min.

Ytbehandling:

Rörliga delar:	RAL1006 (gul).
Övrigt:	Elförzinkning.

Övrigt:

Levereras utan pneumatisk styrventil.