

## PA1500 – Vinkelväxel, dubbel Typ DV

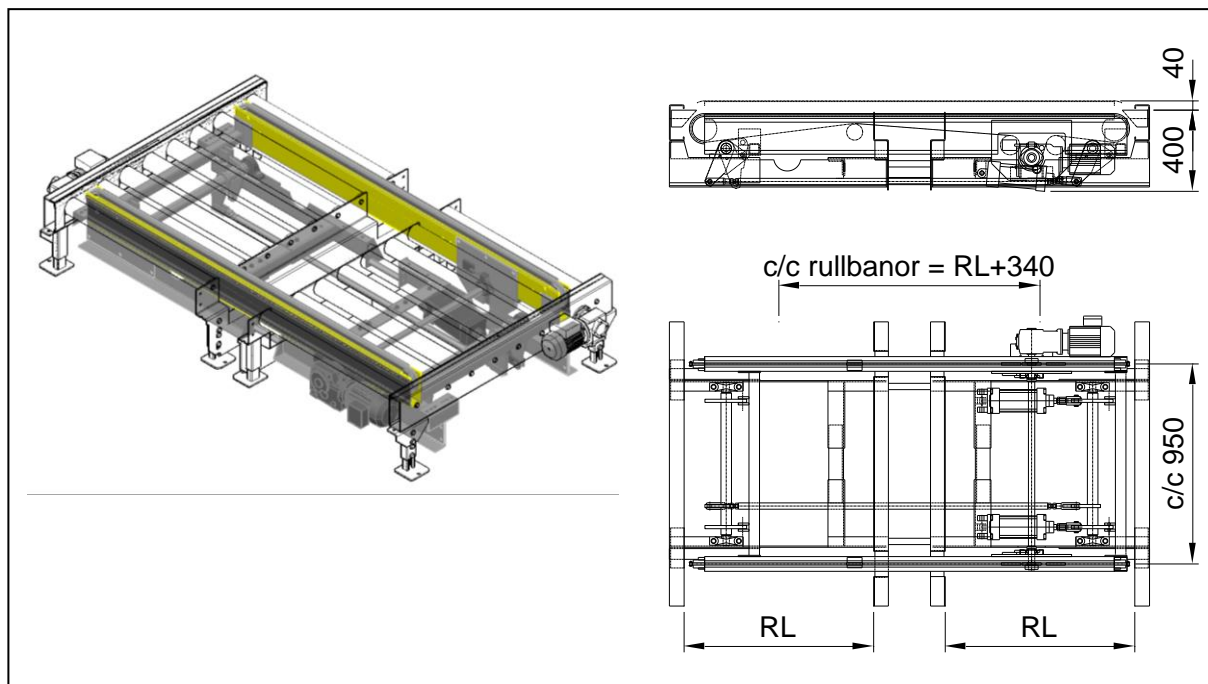

### Användningsområde:

För tvärtransport mellan två parallella rullbanor.

### Tekniska data:

Funktion:	Höj- och sänkbar kedjetransportör som monteras i två parallella rullbanor.
Lyftförelse:	Via 2 st momentaxlar överförs de 1-2 pneumatiska cylindrarnas rörelse till höj- och sänkrörelse.
Luftförbrukning:	13,0 NL / cykel / cylinder.
Lyftkapacitet:	750 kg med 1 cylinder. 1500 kg med 2 cylindrar.
Cylinder:	VDMA-normerad.
Transportörkedja:	3/4" rullkedja med raka sidobrickor.
Drivenhet:	Sidomonterad kuggväxelmotor. Motoreffekt, se tabell nedan.
Transporthastigheter:	6,6 , 9,0 och 12,9 m/min.
Finns för rullängd:	900 och 1100 mm.

### Ytbehandling:

Rörliga delar:	RAL1006 (gul).
Övrigt:	Elförzinkning.

### Övrigt:

I priset enligt prislistan ingår urtag i rullbanornas spant på odrivna sidan  
Levereras utan pneumatisk styrventil.  
Annat c/c-mått mellan strängar, fler strängar mm mot förfrågan.

Transporthastighet	6,6 m/min	9,0 m/min	12,9 m/min
Motoreffekt	0,55 kW	0,75 kW	1,1 kW