

PA1500 – Svängmodul Typ SM

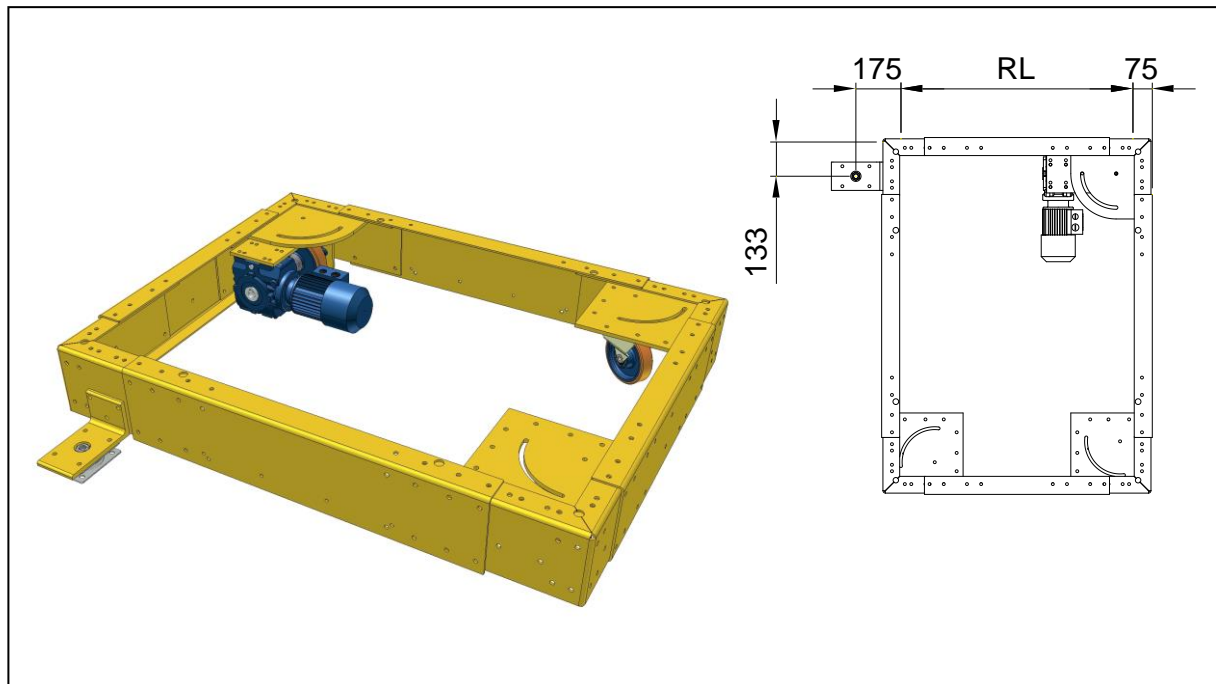

Användningsområde:

För att svänga transportör 90°.

Tekniska data:

Belastning:	Max 1500 kg.
Hjul:	Ø200 och Ø150 mm. Slitbana av polyuretan.
Svängmotor:	Snäckväxelmotor med broms - 0,25 kW.
Bromsspänning:	230 V _{AC} .
Finns för rulllängd:	900 och 1100 mm.
Transporthöjd:	Min. 375 mm med rullbana.
Svänghastighet:	90° på 9 s vid rulllängd 900 mm. 90° på 11 s vid rulllängd 1100 mm.

Ytbehandling:

RAL1006 (gul).

Övrigt:

En jämn och plan golvyta krävs.
Finns för svängrörelse både åt vänster och åt höger.